



Municipalidad de Lincoln
6070 LINCOLN

**PLIEGO DE BASES Y CONDICIONES PARTICULARES
MUNICIPALIDAD DE LINCOLN**

PROCEDIMIENTO DE SELECCIÓN:

TIPO: LICITACION PRIVADA	Nº 16	EJERCICIO: 2019
DIRECCION DE COMPRAS Y SUMINISTROS de la MUNICIPALIDAD DE LINCOLN		
EXPEDIENTE Nº: 4065-0177/2019		
OBJETO: CONFECCIÓN Y COLOCACIÓN DE ABERTURAS PARA EL CENTRO DE DÍA DE LA CIUDAD DE LINCOLN		
RUBRO COMERCIAL: MATERIALES DE CONSTRUCCIÓN		
VALOR DEL PLIEGO: \$ 0,00 (PESOS CERO CON 00/100)		
COSTO APROXIMADO DE LA ADQUISICION: \$ 1.748.023,40 (PESOS UN MILLON SETECIENTOS CUARENTA Y OCHO MIL VEINTITRES CON 40/100)		

RETIRO/VENTA DE PLIEGOS:

Lugar/Dirección	Plazo y Horario
DIRECCIÓN DE COMPRAS Y SUMINISTROS – Av. 25 de Mayo N° 30 PB° – LINCOLN.	Hasta el día Jueves 21 de Noviembre de 2019 de 08:00 a 13:00 hs.

CONSULTAS:

Lugar/Dirección	Plazo y Horario
DIRECCIÓN DE COMPRAS Y SUMINISTROS – Av. 25 de Mayo N° 30 PB° – LINCOLN.	Hasta el día Jueves 21 de Noviembre de 2019 de 08:00 a 13:00 hs.

PRESENTACIÓN DE OFERTAS:

Lugar/Dirección	Plazo y Horario
DIRECCIÓN DE COMPRAS Y SUMINISTROS – Av. 25 de Mayo N° 30 PB° – LINCOLN.	Hasta el día Viernes 22 de Noviembre de 2019 hasta las 08:30 hs.

ACTO DE APERTURA:

Lugar/Dirección	Día y Hora
DIRECCIÓN DE COMPRAS Y SUMINISTROS – Av. 25 de Mayo N° 30 PB° – LINCOLN.	El día Viernes 22 de Noviembre de 2019 a las 09:00 hs.

ARTICULO 1º-OBJETO: Llámese a LICITACION PRIVADA Nº 16/2019 para la CONFECCIÓN Y COLOCACIÓN DE ABERTURAS PARA EL CENTRO DE DÍA DE LA CIUDAD DE LINCOLN que se detallan en el ANEXO I que forma parte integrante del presente pliego.

ARTÍCULO 2º.- PRESENTACIÓN DE LA OFERTA – OBLIGACIONES DEL OFERENTE

2.1- La propuesta de cada oferente debidamente completa y firmada, deberá presentarse hasta el día y hora indicados en este Pliego en un sobre o paquete cerrado con identificación de la contratación a que corresponde, el día y hora de la apertura establecidos y la identificación del oferente o su representante legal, debiendo completar la totalidad de los datos solicitados en los formularios correspondientes que se adjuntan al presente.

FIRMA DIRECTOR DE COMPRAS

FIRMA DEL OFERENTE



Municipalidad de Lincoln

6070 LINCOLN

Las testaduras, enmiendas, raspaduras o interlíneas, si las hubiere, deberán estar debidamente salvadas por el firmante de la oferta.

2.2.- La oferta económica expresada a través de PRECIOS UNITARIOS Y CIERTOS EN NÚMEROS, correctamente volcados en el Formulario Oficial de la Propuesta que como **Anexo I "Planilla de Cotización"** forma parte del presente Pliego, ponderadas según los factores de cálculo que para dicho anexo se establecen. Las ofertas que no se ajusten estrictamente al principio de cotización precedentemente establecido, podrán no ser consideradas. Los precios deberán ser consignados en letras y números, si existiere diferencias entre ambos SE TOMARÁN COMO VÁLIDOS LOS UNITARIOS.

EI MUNICIPIO no reconocerá ningún adicional o gasto por cualquier concepto que no esté taxativamente especificado en las ofertas.

Los precios cotizados serán considerados a todos los efectos fijos e inamovibles, por aplicación del **Artículo 10 de la Ley N° 23.928** conforme las modificaciones establecidas en el **Artículo 4° de la Ley N° 25.561**, resultando inadmisibles cualquier sistema de variación de costos y/o repotenciación de precios.

Moneda de Cotización: Las propuestas deberán cotizarse en **PESOS con IVA incluido**. No se podrá estipular el pago en moneda distinta de la establecida. Las cotizaciones en Moneda Nacional no podrán referirse en ningún caso, a la eventual fluctuación de su valor.

2.3.- PRECIO VIL O PRECIO NO SERIO: La Comisión Evaluadora o la unidad operativa de contrataciones podrá solicitar informes técnicos, cuando presuma fundadamente que la propuesta no podrá ser cumplida en la forma debida por tratarse de precios excesivamente bajos de acuerdo con los criterios objetivos que surjan de los precios de mercado y de la evaluación de la capacidad del oferente.

Cuando de los informes técnicos surja que la oferta no podrá ser cumplida, corresponderá la desestimación de la oferta en los renglones pertinentes.

A tales fines se podrá solicitar a los oferentes precisiones sobre la composición de su oferta que no impliquen la alteración de la misma.

2.4.- La DIRECCIÓN DE COMPRAS Y SUMINISTROS podrá requerir la presentación de la documentación que estime necesaria en mérito a los datos del **ANEXO II**, debiendo el oferente presentarla en el plazo que se le indique, quedando a exclusivo criterio del Municipio la desestimación de la oferta cuando dichas omisiones afectaren partes esenciales de la propuesta.

Los oferentes deberán contemplar la posibilidad de brindar a solicitud del Municipio y durante el período de evaluación de las ofertas, respuestas a todo tipo de aclaraciones, incluyendo la provisión de documentación adicional, detalles de ciertos antecedentes, etc., sin que ello represente costo adicional alguno o causal de reclamo. A través de dichos datos evaluará la capacidad para proveer los elementos objeto de la presente licitación.

2.5.- Deberá entenderse que los requerimientos técnicos y formales de este Pliego son considerados mínimos y se deberán explicar todas aquellas ventajas y/o facilidades que mejoren las especificaciones solicitadas.

Estas características deberán constar en la propuesta. El Municipio se reserva el derecho a exigir oportunamente a las firmas oferentes o adjudicatarias, la documentación que respalde las citadas características.

2.6.- LA DIRECCIÓN DE COMPRAS Y SUMINISTROS podrá requerir copia del balance correspondiente al último ejercicio cerrado inmediato anterior a la fecha de presentación de ofertas, certificados por Contador Público y legalizados por el Consejo Profesional respectivo. Cuando la fecha de cierre del último balance distara en más de **CUATRO (4)** meses de la fecha de apertura de la presente licitación, la **DIRECCIÓN DE COMPRAS Y SUMINISTROS** podrá solicitar la presentación de un Estado de Situación Patrimonial bajo iguales requisitos formales, y con una antigüedad de hasta **TREINTA (30)** días respecto de la fecha de presentación de ofertas antes mencionada.

2.7.- OFERTA ALTERNATIVA: Los oferentes podrán en alternativa presentar propuestas que representen un mejor precio o una mayor calidad de la prestación que se desea realizar, las que serán tenidas en cuenta en el momento de seleccionar la propuesta más conveniente. A este efecto se considerarán válidas las propuestas que dando cobertura a los requisitos básicos del Pliego oferten además otras soluciones técnicas y/o económicas (por ejemplo: marcas alternativas de equivalentes o superiores capacidades o prestaciones que la sugerida.

SE TENDRÁN POR NO PRESENTADAS LAS APORTACIONES DOCUMENTALES EN FOTOCOPIA SIN AUTENTICAR POR EL OFERENTE.

ARTÍCULO 3°.- PRESENTACION DE OFERTAS: Sólo se tomarán en consideración las propuestas que hubieran sido entregadas en la DIRECCIÓN DE COMPRAS Y SUMINISTROS hasta el día y hora estipulado según lo indicado en

Matías Leonardo Cosentino

Jefe de Compras

MUNICIPALIDAD DE LINCOLN

FIRMA DIRECTOR DE COMPRAS

2

FIRMA DEL OFERENTE



Municipalidad de Lincoln
6070 LINCOLN

el cronograma de fechas. Todas las ofertas serán recibidas hasta TREINTA (30) MINUTOS antes de la apertura. **TRANSCURRIDO DICHA FECHA Y HORA, NO SE ACEPTARÁN PROPUESTA ALGUNA.**

ARTÍCULO 4°.- EFECTOS DE LA PRESENTACION: La presentación de ofertas a la presente licitación implica el conocimiento de la Ley Orgánica de las Municipalidades, y la aceptación y sometimiento a todas las disposiciones de los Pliegos de Bases y Condiciones, Cláusulas Particulares y Especificaciones Técnicas. Para la presentación de ofertas se requiere estar inscripto en el Registro de Proveedores.

ARTÍCULO 5°.- APERTURA DE OFERTAS: Las propuestas serán abiertas según lo estipulado en el cronograma de fechas, en la DIRECCIÓN GENERAL DE COMPRAS Y SUMINISTROS O EN EL LUGAR QUE ESTA ESTABLEZCA, con la presencia de autoridades de la Municipalidad e interesados concurrentes, labrándose el acta correspondiente que será firmada por los funcionarios asistentes y los oferentes que así lo deseen.

Si el día fijado para la apertura fuese declarado feriado o asueto administrativo, ésta tendrá lugar el primer día hábil siguiente, a la misma hora.

Una vez iniciado el acto, éste no podrá ser interrumpido por motivo alguno.

Todos los oferentes tendrán derecho a hacer constar en el acta las observaciones que resulten procedentes, pura y exclusivamente con respecto al acto de apertura. Si se tratare de observaciones o impugnaciones referidas a otras ofertas, las mismas deberán efectuarse en la oportunidad prevista a tal efecto por el presente pliego.

ARTÍCULO 6°.- CONSULTAS AL PLIEGO DE BASES Y CONDICIONES:

6.1.- Las consultas al Pliego de Bases y Condiciones Particulares deberán efectuarse ante la **DIRECCIÓN DE COMPRAS Y SUMINISTROS**. Para ello deberá contactarse al mail compras@lincoln.gob.ar.

6.2.- No se aceptarán consultas telefónicas y no serán contestadas aquellas que se presenten fuera de término.

6.3.- Deberán ser efectuadas hasta el día y hora estipulado en el cronograma de fechas obrante en la caratula del presente Pliego de Bases y Condiciones Particulares.

6.4.- Si la **DIRECCIÓN DE COMPRAS Y SUMINISTROS** considera que la consulta es pertinente y contribuye a una mejor comprensión e interpretación del Pliego en cuestión, se elaborará una circular aclaratoria y comunicará en forma fehaciente, con **CUARENTA Y OCHO (48) horas como mínimo de anticipación** a la fecha fijada para la presentación de ofertas, a todas las personas que hubiesen retirado / comprado el pliego y al que hubiere efectuado la consulta si la circular se emitiera como consecuencia de ello e incluirlas como parte integrante del Pliego.

6.5.- La **DIRECCIÓN DE COMPRAS Y SUMINISTROS** podrá de oficio realizar las aclaraciones que sean pertinentes, debiendo comunicarlas, siguiendo el procedimiento mencionado precedentemente e incluirlas en el Pliego correspondiente.

6.6.- En cuanto a las modificaciones del Pliego de Bases y Condiciones Particulares, del mismo modo que las aclaraciones, podrán derivar de consultas de los interesados o efectuarse de oficio por el Organismo contratante, fijándose como límite para su procedencia que no se altere el objeto de la licitación.

6.7.- Cuando por la índole de la consulta practicada por un interesado resulte necesario pedir informes o realizar verificaciones técnicas que demanden un plazo superior a **CUARENTA Y OCHO (48) horas** contadas desde que se presentase la solicitud, la **DIRECCIÓN DE COMPRAS Y SUMINISTROS** podrá posponer de oficio la fecha de apertura. El cambio de fecha de la apertura de ofertas o la de presentación de las ofertas podrán ser emitidas por el titular de la Dirección de Compras y Suministros y deberán ser difundidas, publicadas y comunicadas por los mismos medios en que hubiera sido difundido, publicado y comunicado el llamado original con **VEINTICUATRO (24) horas** como mínimo de anticipación a la fecha originaria fijada para la presentación de las ofertas. Asimismo deberán ser comunicadas, a todas las personas que hubiesen retirado/comprado el pliego suministrando obligatoriamente su nombre o razón social, domicilio, fax y dirección de correo electrónico en los que serán válidas las comunicaciones que deban cursarse hasta el día de apertura de las ofertas, como así también, al que hubiere efectuado la consulta si la circular se emitiera como consecuencia de ello, con el mismo plazo mínimo de antelación.

6.8.- La presentación de la propuesta implica que los oferentes han estudiado las especificaciones del Pliego y han obtenido informes del trabajo o cualquier otro dato que pudiera incidir en la determinación de los costos de la provisión objeto del presente llamado.

Matías León Quintana
Jefe de

MUNICIPALIDAD DE LINCOLN

FIRMA DIRECTOR DE COMPRAS

3

FIRMA DEL OFERENTE



Municipalidad de Lincoln

6070 LINCOLN

ARTÍCULO 7°.- COSTO DE LOS PLIEGOS:

El costo de los Pliego estará determinado en la caratula del mismo, el que será el equivalente a la suma de PESOS CERO CON 00/100 (\$ 0,00). La suma abonada en tal concepto no será devuelta en ningún caso.

ARTÍCULO 8°.- MANTENIMIENTO DE OFERTA:

Los oferentes deberán mantener las ofertas por el término de **TREINTA (30) días corridos** desde la fecha de apertura de ofertas, este plazo se prorrogará automáticamente por períodos sucesivos, salvo comunicación en contrario por parte del oferente. Dicha comunicación deberá efectuarse con una antelación mínima de **DIEZ (10) días corridos** al vencimiento del período respectivo.

DESISTIMIENTO DE OFERTAS: El desistimiento de la oferta antes del vencimiento del plazo de validez establecido respecto de la misma acarreará la pérdida de la garantía de oferta sin perjuicio de la aplicación de las penalidades e inicio de las acciones a que hubiere lugar. En caso de desistimiento parcial, esa garantía se perderá en forma proporcional.

El plazo de mantenimiento de oferta prorrogado en forma automática por períodos consecutivos no podrá exceder de UN (1) año contado a partir de la fecha del acto de apertura.

ARTÍCULO 9°.- COTIZACIÓN:

La cotización se efectuará exclusivamente por la unidad de medida. Cada renglón se formulará en precio unitario y total y en caso de no existir concordancia entre ambos se tomará como base el primero de ellos para determinar el total de la propuesta. El monto total de la propuesta se formulará en letras y números conforme el **ANEXO I**.

ARTÍCULO 10°.- DOMICILIO:

Los proponentes deberán denunciar su domicilio real y fijar su domicilio legal (**ANEXO IV**) dentro de Partido de Lincoln, sometiéndose expresamente a la jurisdicción de los tribunales competentes del Departamento Judicial de Junín, con renuncia a todo otro fuero o jurisdicción.

ARTÍCULO 11°.- DOCUMENTACION A PRESENTAR POR PARTE DEL OFERENTE:

El sobre presentado por el oferente deberá contener la siguiente documentación:

- a) El formulario de propuesta individualizado en el **ANEXO I** de este Pliego y la PLANILLA DE COTIZACIÓN emitida por el sistema RAFAM.
- b) La constancia de adquisición del pliego de bases y condiciones, cuando corresponda.
- c) El pliego de Bases y Condiciones y sus Anexos y normas aclaratorias si las hubiere, firmado y completado en todas sus fojas por el oferente y/o sus representantes legales;
- d) La constancia de inscripción ante el Registro de Proveedores y Licitadores Municipal
- e) Si se trata de una persona física, datos completos de identificación (fotocopia de DNI, inscripción en AFIP e II.BB.).
- f) Si se trata de una persona jurídica:
 - 1) copia del contrato social, estatutos y demás documentos societarios habilitantes y documentación que acredite que el o los signatarios de la oferta se encuentran legalmente habilitados para formular la oferta, representar y obligar a la sociedad.
- g) El comprobante que acredita haber cumplimentado la GARANTIA DE OFERTA según el **Artículo 13**.
- h) Descripción del objeto o servicio ofertado y catálogo y demás detalles ilustrativos, cuando corresponda.
- i) El recibo de la muestra cuando esta hubiere sido presentada por separado.

La falta de presentación o la presentación en forma deficiente de algunos de los recaudos establecidos en el presente artículo será causal de rechazo de la oferta. **VER Artículo 16°.-**

Matías Leonardo Cosentino
Jefe de Compras
MUNICIPALIDAD DE LINCOLN

FIRMA DIRECTOR DE COMPRAS

4

FIRMA DEL OFERENTE



Municipalidad de Lincoln

6070 LINCOLN

ARTÍCULO 12°.- FOLLETERIA CON ESPECIFICACIONES TECNICAS:

Los oferentes deberán presentar folletería de los elementos cotizados, las cuales tendrán que ser idénticas a los productos ofertados, con el fin de verificar la calidad de los mismos.

ARTÍCULO 13°.- SISTEMA DE GARANTÍAS. CLASES – INTEGRACIÓN DE LA GARANTÍA DE MANTENIMIENTO DE OFERTA:

Será requisito indispensable constituir GARANTÍA DE OFERTA cuyo importe será el equivalente al **(5%) CINCO POR CIENTO** del COSTO ESTIMADO OFICIAL dispuesto por la Municipalidad, en alguna de las siguientes formas:

- 1) DINERO EN EFECTIVO que deberá ser depositado en la Tesorería de la Municipalidad. En el presente caso, los oferentes deberán acompañar la constancia de constitución del depósito juntamente con la propuesta.
- 2) FIANZA O AVAL OTORGADO POR ENTIDAD BANCARIA oficialmente reconocida que constituya el fiador en liso, llano y principal pagador y sin restricciones ni salvedades, haciendo expresa renuncia a exigir interpelación judicial o extrajudicial, así como a los beneficios de división y de excusión en los términos del Artículo 2013 del Código Civil.
- 3) PÓLIZA DE SEGURO DE CAUCIÓN otorgada en las condiciones del punto 2), por institución oficialmente reconocida para ello.
- 4) PAGARE A LA VISTA suscripto por quienes tengan usos de la razón social o actúen con poderes suficientes.

4.1.- Deberán aclararse las firmas con nombre y apellido en sello o letra imprenta mayúscula legible y número de Documento Nacional de Identidad (DNI) como mínimo; completándose además los datos de domicilio, teléfono y empresa que figuran en los formularios usuales.

4.2.- En caso de diferencia entre la cifra expresada en números y en letras se estará a esta última como válida, razón por la cual se requiere de su expresión en letra imprenta con claridad.

4.3.- En ningún caso se admitirán leyendas escritas con lápiz.

4.4.- En todos los casos se deberá extender el documento a la orden de la MUNICIPALIDAD DE LINCOLN en forma completa.

4.5.- Deberán indicarse en forma expresa el número de contratación que garantiza; si se trata de garantías de adjudicación consignar además el número de orden de compra respectivo.

4.6.- Los pagarés que se presenten como garantía de oferta deberán tener como fecha de emisión el día de la apertura o anterior.

4.7.- Aquellos que se extiendan como garantía de adjudicación deberán estar fechados en el día del retiro de la Orden de Compra o posterior, no se admitirán fechas de emisión en blanco.

4.8.- En caso de omisión se tomará como fecha de emisión la fecha cierta otorgada por el cargo de recepción de la Dirección de Mesa de Entradas.

Si la garantía se constituyere en alguna de las formas previstas en los incisos 2) y 3), su duración en el tiempo deberá abarcar el período de mantenimiento de la oferta y de su posible prórroga.

Si un oferente formulara dos o más cotizaciones por un mismo renglón vinculadas con las características del elemento licitado, el monto de la garantía se calculará teniendo en cuenta la cotización de mayor importe.

ARTÍCULO 14°.- RENUNCIA TACITA:

Si los oferentes, adjudicatarios o cocontratantes, no retirasen las garantías dentro del plazo de **CIENTO OCHENTA DÍAS (180) días corridos** a contar desde la fecha de la notificación, implicará la renuncia tácita a favor del Estado Municipal de lo que constituya la garantía y la tesorería jurisdiccional deberá:

- a) Realizar el ingreso patrimonial de lo que constituye la garantía, cuando la forma de la garantía permita tal ingreso.
- b) Destruir aquellas garantías que hubiesen sido integradas mediante pagarés o aquellas que no puedan ser ingresadas patrimonialmente, como las pólizas de seguro de caución, el aval bancario u otra fianza.

En el acto en que se destruyan las garantías deberá estar presente un representante de la tesorería jurisdiccional, uno de la unidad operativa de contrataciones y uno de la unidad de auditoría interna del organismo, quienes deberán firmar el acta de destrucción que se labre. La tesorería jurisdiccional deberá comunicar con CUARENTA Y OCHO (48) horas de antelación a la unidad operativa de contrataciones el día, lugar y hora en que se realizará el acto de destrucción de las garantías.

Matías Leonardo Cosentino
Jefe de Compras
MUNICIPALIDAD DE LINCOLN

FIRMA DIRECTOR DE COMPRAS

5

FIRMA DEL OFERENTE



Municipalidad de Lincoln
6070 LINCOLN

ARTÍCULO 15°.- OBLIGACIONES DE LA ADJUDICATARIA:

Es de exclusiva responsabilidad de la Adjudicataria, todo accidente de trabajo que ocurra a su personal o a terceros vinculados con la entrega de los materiales, como asimismo, el cumplimiento de todas las obligaciones emergentes de las leyes laborales, quedando establecido que la misma debe contar con un seguro a su cargo de acuerdo al siguiente detalle:

Accidentes de trabajo de acuerdo con la legislación aplicable y en la forma más amplia permitida por las reglamentaciones y cualquier otro seguro requerido por leyes de beneficios para empleados o cualquier otra reglamentación aplicable donde el trabajo debe ser realizado.

Todos estos seguros deben ser por montos suficientes para proteger a la Adjudicataria de responsabilidad por lesiones, enfermedades o incapacidades de cualquier clase, sean totales o parciales, permanentes o temporales, de los empleados o dependientes, incluyendo reclamación o indemnización que pudiera resultar en virtud de las reglamentaciones o leyes en vigencia.

ARTÍCULO 16°.- RECHAZO DE LAS PROPUESTAS:

Será desestimada la oferta, sin posibilidad de subsanación, en los siguientes supuestos:

- a) Si no estuviera redactada en idioma nacional.
- b) Si la oferta original no tuviera la firma del oferente o su representante legal en ninguna de las hojas que la integran.
- c) Si tuviere tachaduras, raspaduras, enmiendas o interlíneas sin salvar en las hojas que contengan la propuesta económica, la descripción del bien o servicio ofrecido, plazo de entrega, o alguna otra parte que hiciera a la esencia del contrato.
- d) Si no se acompañare la garantía de mantenimiento de oferta o no se lo hiciera en la forma debidamente indicada en el Artículo 13.
- e) Si estuviera escrita con lápiz o con un medio que permita el borrado y reescritura sin dejar rastros.
- f) Si fuere formulada por personas que tuvieran una sanción vigente de suspensión o inhabilitación para contratar con el Municipio al momento de la apertura de las ofertas o en la etapa de evaluación de aquéllas o en la adjudicación.
- g) Si contuviera condicionamientos.
- h) Si contuviera cláusulas en contraposición con las normas que rigen la contratación o que impidieran la exacta comparación con las demás ofertas.
- i) Si el precio cotizado mereciera la calificación de vil o no serio.

Las autoridades facultadas para contratar podrán rechazar todas las propuestas, sin que ello genere derecho alguno a favor de los oferentes.

ARTÍCULO 17°.- VISTA DEL EXPEDIENTE:

Durante los **DOS (2) días** posteriores al acto de apertura, las ofertas serán exhibidas en la Dirección de Compras y Suministros a los fines de que, dentro del mismo plazo común, todos los oferentes puedan examinarlas y formular eventuales impugnaciones que estimen pertinentes. Cumplido el mismo, se considerará concluido el período de vistas y las actuaciones quedarán reservadas para su adjudicación.

Las notas que presenten los oferentes en esos DOS (2) días, deberán tener el **SELLO DE MESA DE ENTRADA**, caso contrario no serán recibidas en la DIRECCION DE COMPRAS Y SUMINISTROS.

Cabe aclarar que para tomar vista del pliego, los oferentes deberán hacerlo en forma personal ya que no se emitirá ningún tipo de documentación por e-mail o vía telefónica.

En caso de presentarse una única oferta se prescindirá del plazo de vista señalado con anterioridad.

ARTÍCULO 18°.- DESEMPATE DE OFERTAS:

En caso de igualdad de precios, calidad y condiciones entre dos o más ofertas, se llamará a los proponentes a mejorarlas en sobre cerrado en un plazo que se les fijará al efecto. Si un oferente no se presentara, se considerará que mantiene su propuesta original. De subsistir el empate, se procederá al sorteo público de las ofertas empatadas. Para ello se deberá fijar día, hora y lugar del sorteo público y comunicarse a los oferentes llamados a desempatar. El sorteo se realizará en presencia de los interesados, si asistieran, y se labrará el acta correspondiente.

Matías León 
Jefe de Compras
MUNICIPALIDAD DE LINCOLN

FIRMA DIRECTOR DE COMPRAS

6

FIRMA DEL OFERENTE



Municipalidad de Lincoln

6070 LINCOLN

ARTÍCULO 19°.- ADJUDICACION:

La adjudicación se realizará por renglón según el **ANEXO I**, reservándose este Municipio la facultad de adjudicar todos los Renglones en forma global a un único oferente por conveniencia técnica y/o económica a los efectos de mantener unificada la homogeneidad de los elementos o las garantías y eventuales responsabilidades emergentes.

Dentro de las ofertas que propongan precios similares se considerará para la adjudicación, aquella empresa que a criterio del Municipio observe la mejor calidad de los insumos.

Los oferentes podrán presentar la oferta sobre alguno o todos los renglones que forman parte de la presente contratación.

Resuelta la adjudicación y aceptada la orden de compra por el contratista, se procederá a devolver las garantías a quienes no resultaren adjudicatarios dentro del plazo de DIEZ (10) días de notificado dicho acto.

ARTÍCULO 20°.- MEJORA DE PRECIOS:

En el supuesto de que la oferta más ventajosa supere el justiprecio efectuado por la Municipalidad, el monto máximo legal previsto para cada convocatoria y/o los valores de mercado al momento de la pre adjudicación, lo que fuere menor, podrá requerir al oferente preseleccionado que mejore su oferta en precio y excepcionalmente en cantidad, a los fines de proceder a una adjudicación más conveniente al interés municipal, sin que ello genere derecho alguno al resto de los participantes, ni al que hubiere efectuado la mejor oferta, aún en caso de ser esta última mejorada.

ARTÍCULO 21°.- FACULTADES DE LA ADMINISTRACIÓN:

La Municipalidad podrá, sin que se superen los montos máximos de contratación, dispuestos por la Ley Orgánica de las Municipalidades:

- A. El aumento o la disminución del monto total del contrato será una facultad unilateral del organismo contratante, hasta el límite del VEINTE POR CIENTO (20%).
En los casos en que resulte imprescindible para el organismo contratante el aumento o la disminución podrán exceder el VEINTE POR CIENTO (20%), y se deberá requerir la conformidad del co-contratante, si esta no fuera aceptada, no generará ningún tipo de responsabilidad al proveedor ni será pasible de ningún tipo de penalidad o sanción.
- B. Prolongar el contrato por un término que no exceda de TREINTA (30) días cuando se trate de aprovisionamiento o prestaciones de servicios y de UN (1) año cuando esté referido a alquiler de maquinarias y/o equipos, siempre que la extensión de plazo no implique superar el monto fijado para el tipo de contratación de que se trate.

ARTÍCULO 22°: NOTIFICACIONES.

Las notificaciones se podrán efectuar de las siguientes formas:

- a) Personalmente, en el expediente;
- b) Por cédula, que se diligenciará en el domicilio constituido;
- c) Por telegrama colacionado; que se remitirá al domicilio constituido.-
- d) Por carta documento que se remitirá al domicilio constituido.

ARTÍCULO 23°.- PLAZO Y LUGAR DE ENTREGA:

La totalidad de los elementos requeridos en el presente Pliego deberán ser provistos donde se construye el **EDIFICIO "CENTRO DE DIA"** sito en calle **RIVADAVIA 1250**. Se deberá convenir con el personal responsable y se establecerá como plazo de entrega dentro de los DIEZ (10) días hábiles de la recepción de la correspondiente Orden de Compra. Se deberá convenir con la Srta. Florencia Rotelli de la Dirección de Vivienda, Teléfono N° (02355) 439000 int. 220, día, hora y lugar en que serán entregados de acuerdo a lo estipulado en el pliego respectivo. La Adjudicataria deberá cumplir estrictamente tanto con las cantidades como con la calidad establecida en el presente Pliego, de acuerdo a los folletos entregados.

El incumplimiento en el plazo de la entrega de los mismos, dará lugar a la aplicación de las multas previstas en el Artículo 27.- PENALIDADES.

Matías Leonorino Quintino
Jefe de Compras
MUNICIPALIDAD DE LINCOLN

FIRMA DIRECTOR DE COMPRAS

7

FIRMA DEL OFERENTE



Municipalidad de Lincoln

6070 LINCOLN

ARTÍCULO 24°.- CONTRATO, GARANTIA DE CONTRATO Y ORDEN DE COMPRA:

Resuelta la adjudicación por la autoridad competente, el contrato queda perfeccionado mediante la constancia de recepción de la Orden de Compra o rúbrica del Instrumento que resulte pertinente de acuerdo a las características especiales de la contratación.

Dentro de los **CINCO (5) días hábiles** siguientes a la recepción de la Orden de Compra, el adjudicatario deberá constituir la **GARANTIA DE CONTRATO**, por un equivalente al **CINCO (5%)** por ciento del monto total adjudicado, en alguna de las formas previstas por el **Artículo 13**.

Si vencido el término fijado al efecto el oferente no hubiere cumplimentado tal obligación, se considerará dicha circunstancia como incumplimiento total del contrato, y consecuentemente, se dispondrá la rescisión del mismo con pérdida de la garantía de propuesta oportunamente constituida.

La garantía prevista en el presente artículo será devuelta al adjudicatario una vez que hubiere finalizado el cumplimiento total de sus obligaciones contractuales, sin observaciones por parte de la Comuna.

ARTÍCULO 25°.- INCUMPLIMIENTO DE CONTRATO:

Los adjudicatarios deberán entregar los elementos objeto del contrato en el plazo y lugar que determine según el Artículo 22 (PLAZO Y LUGAR DE ENTREGA).

Vencido el plazo de entrega, parcial o total, sin que los elementos fueran entregados, o en el caso de rechazo de los mismos, se intimará su cumplimiento en un plazo perentorio de TRES (3) días, bajo apercibimiento de recesión, aplicándose en su caso las penalidades establecidas en el Artículo 26.

ARTÍCULO 26°.- EXTENSION DEL PLAZO DE CUMPLIMIENTO DE LA PRESTACION:

La extensión del plazo de cumplimiento de la prestación solo será admisible cuando existieran causas debidamente justificadas y las necesidades del Municipio admitan la satisfacción de la prestación fuera de término. La solicitud deberá hacerse antes del vencimiento del plazo de cumplimiento de la prestación, exponiendo los motivos de la demora y de resultar admisible deberá ser aceptada por el Municipio.

ARTÍCULO 27°.- PENALIDADES:

El incumplimiento de las obligaciones contraídas por los proponentes o adjudicatarios, dará lugar a la aplicación de las penalidades que a continuación se indican para cada caso:

1. A los proponentes:

Por desistimiento parcial o total de la oferta dentro del plazo de mantenimiento, pérdida proporcional o total de la garantía, siendo además a su cargo la diferencia de precios entre su propuesta y la que se adjudique posteriormente.

2. A los adjudicatarios:

- a) Por entrega de los elementos fuera del término contractual, multa por mora que será del 0,25% diario del valor total de adjudicación.
- b) Por falta de constitución de la garantía de contrato, incumplimiento parcial o total del contrato, rescisión del contrato, pérdida proporcional o total de la garantía y diferencia de precios a su cargo por la ejecución del contrato por un tercero.
- c) Cuando el contrato consiste en la provisión periódica de elementos: multa del cinco (5%) por ciento sobre lo que dejare de proveer, rescisión del contrato y pérdida de la garantía de contrato y diferencia del precio a su cargo por la provisión por un tercero.
- d) Por transferencia del contrato sin consentimiento y autorización de la Municipalidad: pérdida de la garantía sin perjuicio de las demás acciones a que hubiere lugar.

Las penalidades antes establecidas no serán de aplicación cuando el incumplimiento de la obligación obedezca a causas de fuerza mayor o caso fortuito debidamente comprobados y aceptados por la Comuna.

Las razones de fuerza mayor fortuitas deberán ser puestas en conocimiento del organismo contratante dentro del término de ocho (8) días de producirse, acompañándose documentación probatoria de los hechos que se aleguen. Si el vencimiento fijado para el cumplimiento de la obligación fuere inferior a dicho plazo, la comunicación referida deberá efectuarse antes de las veinticuatro (24) horas de dicho vencimiento.

Transcurridos esos términos, quedará extinguido todo derecho al respecto.

Matías Leonardo Puente
Jefe de Compras
MUNICIPALIDAD DE LINCOLN

FIRMA DIRECTOR DE COMPRAS

8

FIRMA DEL OFERENTE



Municipalidad de Lincoln

6070 LINCOLN

ARTÍCULO 28°.- OMISIONES:

Toda omisión en el desarrollo del presente pliego deberá considerarse accidental, y no implicará la falta de provisión de materiales y/o mano de obra que afecte la buena terminación de los trabajos, de acuerdo a las reglas del buen arte. Este organismo no admitirá ningún tipo de reclamo por desconocimiento del pliego y/o de los trabajos a realizar.

ARTÍCULO 29°.- GARANTÍAS DE LOS INSUMOS

La empresa Adjudicataria deberá garantizar la calidad y estado de conservación de los materiales y/o equipos entregados contra todo defecto de fabricación y/o vicios ocultos, por un período no inferior a los DOCE (12) meses a partir de la entrega, procediendo al inmediato reemplazo de los que presentaran esta situación. Cualquier defecto que se haya comprobado luego de la entrega, la empresa Adjudicataria deberá efectuar el recambio de los materiales que no cumplan con lo estipulado en el presente pliego.

ARTÍCULO 30°.- FORMA DE PAGO:

Para iniciar la gestión de pago, el adjudicatario deberá presentar, las correspondientes facturas. Según DECRETO N° 110/05, ANEXO I, Punto N° 7, donde se establece que los pagos se realizarán los días VIERNES en el horario de 08 a 13 Hs., el plazo de pago no será inferior a los **10 (diez)** días hábiles contados a partir de la fecha de recepción de la factura. Solamente se harán excepciones autorizadas por el Señor Intendente y/o el Señor Secretario de Hacienda, en caso de fuerza mayor, necesidad y/o urgencia.

ARTÍCULO 31°.- ANTICIPO FINANCIERO:

Podrá formular una solicitud de Anticipo Financiero de hasta un veinte por ciento (20%) del monto del contrato, sujeto a la aprobación del comitente. Esta solicitud será presentada dentro de los diez (10) días de firmado el contrato. El anticipo financiero se liquidará dentro de los 30 días de la presentación de la Garantía que se podrá constituir mediante:

- 1) FIANZA O AVAL OTORGADO POR ENTIDAD BANCARIA oficialmente reconocida que constituya el fiador en liso, llano y principal pagador y sin restricciones ni salvedades, haciendo expresa renuncia a exigir interpelación judicial o extrajudicial, así como a los beneficios de división y de excusión en los términos del Artículo 2013 del Código Civil.
- 2) PÓLIZA DE SEGURO DE CAUCIÓN otorgada en las condiciones del punto 1), por institución oficialmente reconocida para ello.
- 3) PAGARE A LA VISTA suscripto por quienes tengan usos de la razón social o actúen con poderes suficientes.

Si el solicitante no suministrara la garantía mencionada, el comitente no efectivizará el anticipo, y ello no constituirá causal de mora en la iniciación de los trabajos imputable al comitente.

La garantía permanecerá en vigencia hasta que se haya reembolsado totalmente el anticipo otorgado, aunque podrá reducir su monto progresivamente en la medida de lo reembolsado.

El anticipo no devengará intereses.

ARTÍCULO 32°.- NORMATIVA APLICABLE:

El presente procedimiento de selección, el contrato y su posterior ejecución se regirán por la siguiente normativa en el orden establecido:

Todos los documentos que integran el contrato serán considerados como recíprocamente explicativos.

En caso de existir discrepancias se seguirá el siguiente orden de prelación:

- a) Ley Orgánica de Municipalidades (Decreto Ley 6769/58) y sus modificatorios.
- b) Ley de Contabilidad de la Provincia de Buenos Aires (Decreto Ley 7764/71), su Decreto reglamentario y modificatorios.
- c) Las normas que se dicten en consecuencia del Decreto Ley N° 6769/58.
- d) El Pliego de Bases y Condiciones.
- e) La oferta.
- f) Las muestras que se hubieran acompañado.
- g) La adjudicación.
- h) La orden de compra, de venta o el contrato, en su caso.

Matías Ledesma
Jefe de Compras
MUNICIPALIDAD DE LINCOLN

FIRMA DIRECTOR DE COMPRAS

9

FIRMA DEL OFERENTE



Municipalidad de Lincoln

6070 LINCOLN

ANEXO I – PLANILLA DE COTIZACIÓN: LICITACION PRIVADA N° 16/2019

El que suscribe.....Documento.....en nombre y representación de la Empresa.....con domicilio legal en la Calle.....N°.....Localidad..... Teléfono.....Fax.....E-MAIL..... N° de CUIT..... y con poder suficiente para obrar en su nombre, según consta en acta poder que acompaña, luego de interiorizarse de las condiciones particulares y técnicas que rigen la presente compulsa, cotiza los siguientes precios:

Ítems	Cantidad	Indicación de marca y/o modelo, o Especificación Técnica	Precio UNITARIO (IVA incluido) \$	Precio TOTAL (IVA incluido) \$
1	1	COD 3.3.1.0.06010.5 – MANO DE OBRA Y MATERIALES PARA COLOCAR ABERTURAS – SEGÚN ESPECIFICACIONES TECNICAS Y MEMORIA DESCRIPTIVA		
Total de la oferta (IVA incluido)				

SON PESOS.....

Indicar la propuesta de ALTERNATIVAS: SI ___ NO ___ Página _____

Indicar la propuesta de VARIANTES: SI ___ NO ___ Página _____

En caso de tratarse de una oferta alternativa, indicarlo aquí con una cruz:.....

IMPORTANTE: Se admitirán únicamente cotizaciones con DOS (2) decimales.

.....
FIRMA Y ACLARACIÓN DEL OFERENTE

Tipo y N° de Documento:..... Cargo:.....

Matías Ledesma Argentino
Jefe
MUNICIPALIDAD DE LINCOLN
FIRMA DIRECTOR DE COMPRAS

10

.....
FIRMA DEL OFERENTE



Municipalidad de Lincoln

6070 LINCOLN

ANEXO II – DECLARACIÓN JURADA

N° DE CUIT:
DENOMINACIÓN:.....
DOMICILIO.....N°.....
PISO.....DEPTO.....TEL.....
LOCALIDAD.....CODIGO POSTAL.....
PROVINCIA.....

DECLARO BAJO JURAMENTO QUE LOS RESPONSABLES DE LA OFERTA NO TIENEN IMPEDIMENTO PARA CONTRATAR CON EL ESTADO MUNICIPAL POR CUANTO NO SE ENCUENTRAN COMPRENDIDOS EN NINGUNA DE LAS SIGUIENTES CAUSALES, ENUNCIADAS A CONTINUACION:

- A) LOS QUEBRADOS O CONCURSADOS, MIENTRAS NO HAYAN SIDO REHABILITADOS O QUIENES TENGAN CONVOCATORIA DE ACREEDORES PENDIENTE DE SOLUCIÓN.
 - B) LOS INHABILITADOS POR CONDENA JUDICIAL.
 - C) LAS EMPRESAS QUE HAYAN INCURRIDO EN INCUMPLIMIENTO EN CONTRATOS ANTERIORES SUSCRITOS CON LA PROVINCIA DE BUENOS AIRES O LA MUNICIPALIDAD DE LINCOLN.
 - D) LOS QUE SE ENCUENTREN SUSPENDIDOS O INHABILITADOS EN EL REGISTRO DE LICITADORES DE OBRAS PÚBLICAS DE LA MUNICIPALIDAD O EN EL MINISTERIO DE OBRAS Y SERVICIOS PÚBLICOS DE LA PROVINCIA DE BUENOS AIRES.
 - E) LOS QUE SUFRAN INHIBICIÓN GENERAL DE BIENES.
 - F) QUIENES TENGAN DEUDAS IMPOSITIVAS CON EL FISCO MUNICIPAL, PROVINCIAL O NACIONAL, EXCEPTO AQUELLAS QUE HUBIERAN SIDO OBJETO DE PRESENTACIÓN EN PROGRAMAS DE FACILIDADES DE PAGO EN VIGENCIA A LA FECHA DEL PRESENTE LLAMADO, O SALVO QUE REGULARICEN SU SITUACIÓN CON ANTERIORIDAD A LA FECHA FIJADA PARA LA APERTURA DE LOS SOBRES.
 - G) LOS QUE REVISTIEREN EL CARÁCTER DE FUNCIONARIOS, EMPLEADOS, CONTRATADOS O CUALQUIER OTRA NATURALEZA DE RELACIÓN DE EMPLEO CON EL ESTADO EN EL ORDEN NACIONAL, PROVINCIAL O MUNICIPAL.
- SI EL OFERENTE SE TRATA DE PERSONA JURÍDICA, NINGUNO DE SUS MIEMBROS INTEGRANTES TAMPOCO DEBERÁ ESTAR COMPRENDIDO DENTRO DE LAS INHABILIDADES INDICADAS.

.....
FIRMA Y ACLARACIÓN DEL OFERENTE

Tipo y N° de Documento:..... Cargo:.....

Matias Leo Sentino
Jefe de Compras
MUNICIPALIDAD DE LINCOLN

FIRMA DIRECTOR DE COMPRAS

.....
FIRMA DEL OFERENTE



Municipalidad de Lincoln

6070 LINCOLN

ANEXO III

DECLARACIÓN JURADA		
RAZÓN SOCIAL, DENOMINACIÓN O NOMBRE Y APELLIDO COMPLETOS:		
C.U.I.T.:		
PROCEDIMIENTO DE SELECCIÓN		
Tipo:	N°:	Ejercicio:
Lugar, día y hora del acto de apertura:		
El que suscribe (con poder suficiente para este acto), DECLARO BAJO JURAMENTO conocer y aceptar todas y cada una de las cláusulas que conforman el pliego de bases y condiciones, sus notas aclaratorias y cuadros anexos obligándome a respetar cada una de sus estipulaciones tanto para la presentación de la oferta cuanto para la ejecución de su eventual contratación.		
Firma:		
Aclaración:		
Tipo y N° de documento:		
Carácter:		
Lugar y fecha (de presentación de oferta):		

Matías Leonor Rosentino
Jefe de Compras
MUNICIPALIDAD DE LINCOLN

FIRMA DIRECTOR DE COMPRAS

12

FIRMA DEL OFERENTE



Municipalidad de Lincoln
6070 LINCOLN

ANEXO IV- DECLARACION JURADA DE DOMICILIOS

NOMBRE O RAZON SOCIAL	
NUMERO DE CUIT	
DOMICILIO REAL	
DOMICILIO LEGAL	

.....
FIRMA Y ACLARACIÓN DEL OFERENTE

Tipo y N° de Documento:..... Cargo:.....

Matias Leonardo Rosentino
Jefe de Compras
MUNICIPALIDAD DE LINCOLN

FIRMA DIRECTOR DE COMPRAS

FIRMA DEL OFERENTE



Municipalidad de Lincoln

6070 LINCOLN

ANEXO V

DECLARACIÓN JURADA DE JUICIOS CON EL ESTADO NACIONAL, PROVINCIAL O MUNICIPAL				
Razón social, Denominación o nombre completo:				
C.U.I.T.:				
PROCEDIMIENTO DE SELECCIÓN				
Tipo:		N°	Ejercicio:	
Lugar, día y hora del acto de apertura:				
El que suscribe (con poder suficiente para este acto), DECLARA BAJO JURAMENTO que no mantiene juicios con el ESTADO NACIONAL, PROVINCIAL O MUNICIPAL o sus entidades descentralizadas.				
El que suscribe (con poder suficiente para este acto), DECLARA BAJO JURAMENTO que los juicios que mantiene con el ESTADO NACIONAL, PROVINCIAL O MUNICIPAL o sus entidades descentralizadas, son los que se detallan a continuación. (1)				
Carátula	Número de Expediente	Monto Reclamado	Fuero, juzgado y Secretaría	Entidad Demandada
FIRMA Y ACLARACION:				
TIPO Y NUMERO DE DOCUMENTO:				
CARÁCTER:				

- (1) SI MANTIENE JUICIOS CON EL ESTADO NACIONAL, PROVINCIAL O MUNICIPAL DEBERA COMPLETAR EL CUADRO SEGÚN LA INFORMACION SOLICITADO CASO CONTRARIO DEJAR EN BLANCO Y COMPLETAR CON EL RESTO DE LA INFORMACION SOLICITADA.

Matías Leonardo Corsentino
Jefe de Compras
MUNICIPALIDAD DE LINCOLN

FIRMA DIRECTOR DE COMPRAS

FIRMA DEL OFERENTE



Municipalidad de Lincoln
6070 LINCOLN

ANEXO VI - ESPECIFICACIONES TÉCNICAS

Memoria de Especificaciones Técnicas

CARPINTERIA

La puerta de ingreso y salida hacia el exterior del complejo será doble, rebatible, de aluminio color blanco tipo Aluar, en línea A30, DVH 3+3, cámara de 9mm + 5mm, herraje tipo Giesse, con cerradura externa tipo Jaque, apertura hacia afuera con barral antipánico doble Yale negro push/touch tipo Jaque para facilitar el escape en caso de siniestro y quedarán trabadas (abiertas), cuatro bisagras, h=2.60m (Pa01).

Las puertas del pasillo de circulación también serán dobles, rebatibles, de aluminio color blanco tipo Aluar, en línea A30, con vidrios laminados 3+3mm con barral antipánico doble Yale negro push/touch tipo Jaque, apertura hacia fuera, cerradura externa tipo Jaque, herraje tipo Giesse, h=2.40m (Pa02).

Las puertas del sanitario, vestidor, dirección y gabinete serán tipo placa de aluminio color blanco tipo Aluar, línea Modena, de h=2.05 y de 0.90m de paso, con barral antipánico Yale negro push/touch tipo Jaque y llave externa tipo Jaque (Pa03), mientras que la de las aulas serán de igual material y color, pero en línea A30 y de mayor altura, h=2.40m y de 1m de paso (Pa04). Aquellas de los sanitarios adaptados, serán de aluminio color blanco tipo Aluar, línea Modena de h=2.05m y de 1 m de paso con barral antipánico Yale negro push/touch tipo Jaque (Pa05) y la de la cocina será de igual material y color, línea Modena de h=2.05 y de 0.90m de paso tipo vaivén (Pa06).

La puerta que comunica la recepción con el sanitario y vestidor, será de embutir, de aluminio color blanco, perfil línea Modena, con revestimiento pesado, de h=2,05m y 1,10m de ancho (Pcorr).

La carpintería exterior que vincula la recepción con el patio interno del frente, será de aluminio color blanco tipo Aluar, línea A30, DVH 3+3mm, cámara de 9mm + 5mm con puertas corredizas de 0.90 de paso, guía doble, rodamiento doble R47 tipo Giesse, cierre bipunto tipo Giesse y h=2.60m (Pv01). Aquellas que comunican las aulas con los patios internos, serán de iguales características, pero de menor altura, h=2.40m (Pv02).

Las aberturas que comunican la calle interna con los patios será de aluminio color blanco tipo Aluar, línea A30, DVH 3+3mm, cámara de 9mm + 5mm con puertas corredizas de 0.90 de paso, cierre bipunto tipo Giesse, guía doble, rodamiento doble R47 tipo Giesse y h=2.40m (Pv03). Por otro lado, la carpintería que vincula el edificio con el patio exterior del contrafrente, será de igual características, pero con dos puertas rebatibles de 0.90m de paso con barral antipánico doble, cerradura externa, herraje tipo Giesse, con perfil acople reforzado y h=2.40m (Pv04).

Las ventanas, serán de igual material y color, en línea Modena, con sistema de abertura con brazo de empuje y vidrios DVH 3+3mm, cámara de 6mm + 4mm (V01, V02, V03).

La empresa adjudicataria se hará cargo de la mano de obra y materiales, colocación de premarco, contramarco, sellado y colocación de las mismas, dejando todas las aberturas en funcionamiento.

Se le exigirá que las aberturas sean tipo Aluar con certificación de la norma IRAM correspondiente, con herrajes tipo GIESSE, y garantía de las mismas (según especificaciones técnicas descriptas en la planilla de carpinterías).

Matías Leonardo Martínez
Jefe de Compras
MUNICIPALIDAD DE LINCOLN

FIRMA DIRECTOR DE COMPRAS

15

FIRMA DEL OFERENTE

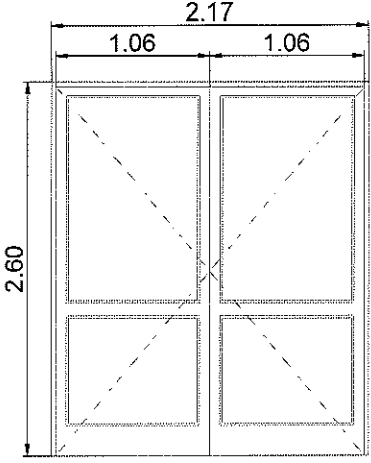
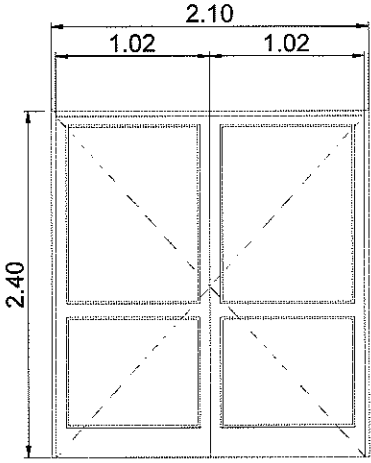
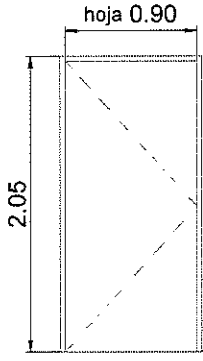
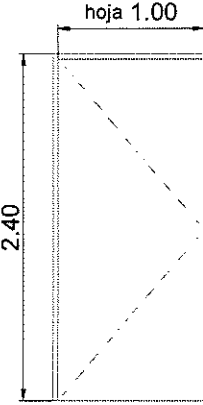
UBICACION: Acceso	Pa01	
CANTIDAD: 1		
PUERTA DOBLE DE REBATIR Línea A30 Dos hojas Apertura hacia afuera Vidrios DVH 3+3 + Cam 9mm + 5mm Barral antipático doble Yale negro push/touch tipo Jaque - Con cerradura externa tipo Jaque 4 Bisagras Herraje - tipo: Giesse Aluminio color blanco - tipo: Aluar Con premarco, contramarco, sellado y colocación Las medidas externas son de abertura		
UBICACION: Circulación	Pa02	
CANTIDAD: 2		
PUERTA DOBLE DE REBATIR Línea A30 Dos hojas Apertura hacia afuera Vidrios laminados 3+3 Barral antipático doble Yale negro push/touch tipo Jaque - Con cerradura externa tipo Jaque 4 Bisagras Herraje - tipo: Giesse Aluminio color blanco - tipo: Aluar Con premarco, contramarco, sellado y colocación Las medidas externas son de abertura		
UBICACION: Sanit-Vest. Direc-Gab.	Pa03	
CANTIDAD: 4 2D - 2l2q		
PUERTA ALUMINIO Línea Modena Marco de aluminio Bastidor de aluminio Placa fenólico con aluminio Barral antipático Yale negro push/touch tipo Jaque - Con cerradura externa tipo Jaque Aluminio color blanco - tipo: Aluar Con premarco, contramarco, sellado y colocación Las medidas externas son de abertura		
UBICACION: Gabinete-Aulas	Pa04	
CANTIDAD: 4 2D - 2l2q		
PUERTA ALUMINIO Línea A30 Marco de aluminio Bastidor de aluminio Placa fenólico con aluminio Barral antipático Yale negro push/touch tipo Jaque - Con cerradura externa tipo Jaque Aluminio color blanco - tipo: Aluar Con premarco, contramarco, sellado y colocación Las medidas externas son de abertura		

Matías Leonor Argenteo
 Jefe de Obras
 MUNICIPALIDAD DE LINCOLN

UBICACION: Sanit.Disc **Pa05**

CANTIDAD: 2 2lqz

PUERTA ALUMINIO
 Línea Modena
 Marco de aluminio
 Bastidor de aluminio
 Placa fenólico con aluminio
 Barral antipático Yale negro push/touch
 tipo Jaque - Con cerradura externa tipo Jaque
 Aluminio color blanco - tipo: Aluar
 Con premarco, contramarco, sellado y colocación
 Las medidas externas son de abertura

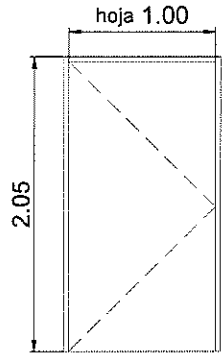

UBICACION: Cocina **Pa06**

CANTIDAD: 1

PUERTA ALUMINIO VAIVÉN
 Línea Modena
 Marco de aluminio
 Bastidor de aluminio
 Placa fenólico con aluminio
 Aluminio color blanco - tipo: Aluar
 Con premarco, contramarco, sellado y colocación
 Las medidas externas son de abertura

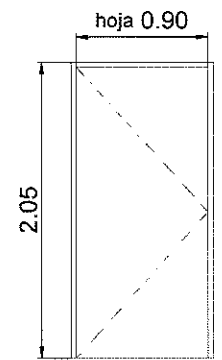

UBICACION: Secretaría **Pv01**

CANTIDAD: 1

CARPINTERIA INTEGRAL
 A30
 3 Hojas corredizas
 Vidrios DVH 3+3 + Cam. 9mm + 5mm
 Con cierre bipunto - Giesse
 Guía doble
 Rodamiento doble R47 - tipo: Giesse
 Aluminio color blanco - tipo: Aluar
 Con premarco, contramarco, sellado y colocación
 Las medidas externas son de abertura

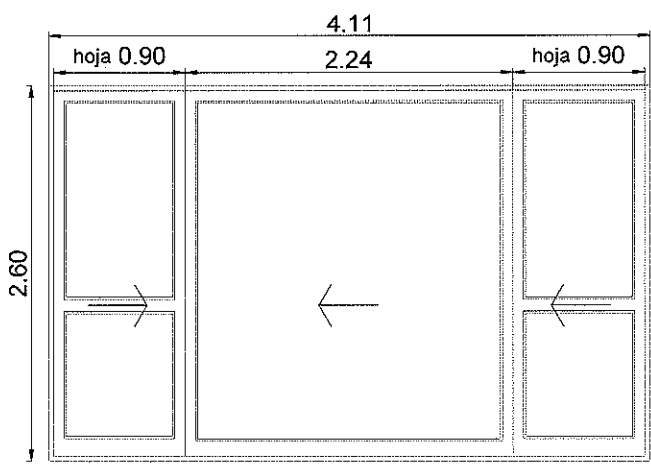

UBICACION: Aulas **Pv02**

CANTIDAD: 3

CARPINTERIA INTEGRAL
 A30
 3 Hojas corredizas
 Vidrios DVH 3+3 + Cam. 9mm + 5mm
 Con cierre bipunto - Giesse
 Guía doble
 Rodamiento doble R47 - tipo: Giesse
 Aluminio color blanco - tipo: Aluar
 Con premarco, contramarco, sellado y colocación
 Las medidas externas son de abertura

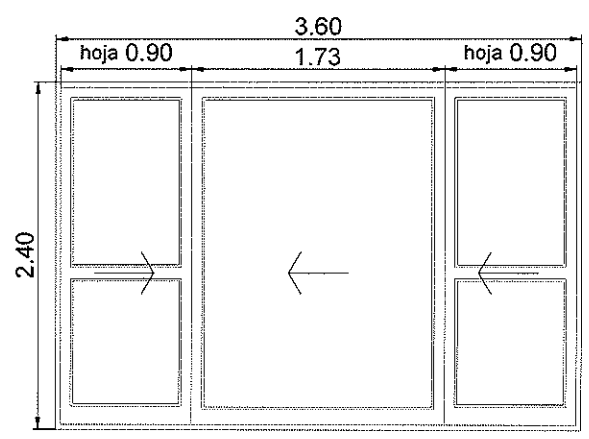

Matías León
 Jefe de
 MUNICIPALIDAD DE LINCOLN



UBICACION: Patios

Pv03

CANTIDAD: 2

CARPINTERIA INTEGRAL

A30
2 Hojas corredizas + 2 paños fijos
Vidrios DVH 3+3 + Cam. 9mm + 5mm
Con cierre bipunto - Giesse
Guía doble
Rodamiento doble R47 - Tipo: Giesse
Aluminio color blanco - Tipo: Aluar
Con premarco, contramarco, sellado y colocación
Las medidas externas son de abertura

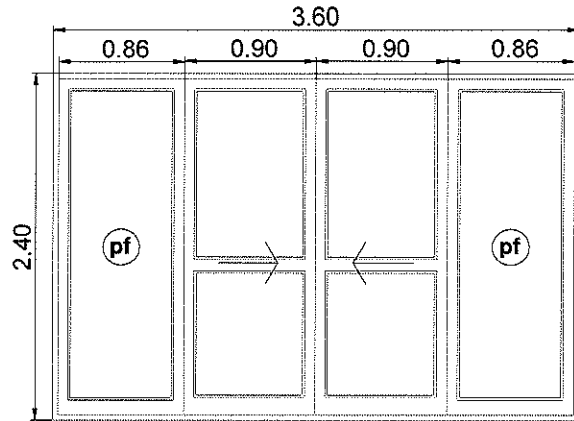

UBICACION: Comedor

Pv04

CANTIDAD: 1

CARPINTERIA INTEGRAL

A30
2 Hojas de rebatir + un paño fijo
Vidrios DVH 3+3 + Cam. 9mm + 5mm
Barral antipático doble Yale negro push/touch tipo Jaque - Con cerradura externa tipo Jaque
Con Perfil acople reforzado
4 Bisagras
Herraje marca Tipo: Giesse
Aluminio color blanco - Tipo: Aluar
Con premarco, contramarco, sellado y colocación
Las medidas externas son de abertura

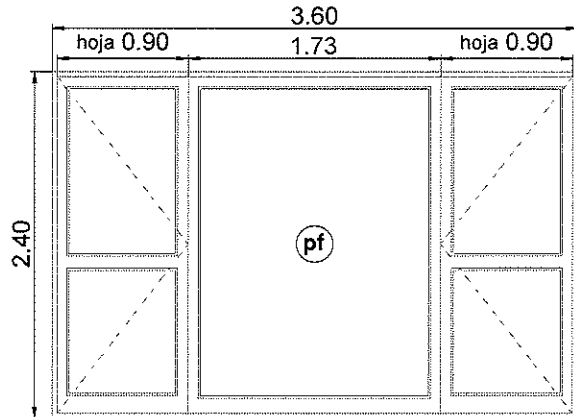

UBICACION: Sanitario

V01

CANTIDAD: 1

VENTANA

MODENA
Una hoja proyectante
Vidrios DVH 3+3 + Cam. 6mm + 4mm
Aluminio color blanco - Tipo: Aluar
Con premarco, contramarco, sellado y colocación
Las medidas externas son de abertura

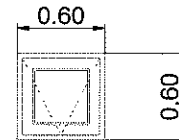

UBICACION: Dirección - Gab.

V02

CANTIDAD: 1

VENTANA

MODENA
Dos hojas proyectantes + paño fijo
Vidrios DVH 3+3 + Cam. 6mm + 4mm
Aluminio color blanco - Tipo: Aluar
Con premarco, contramarco, sellado y colocación
Las medidas externas son de abertura

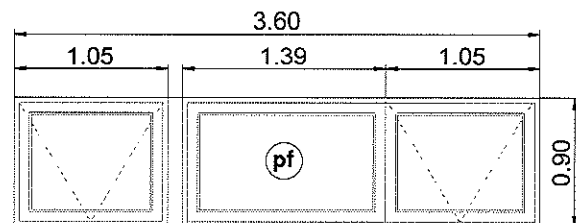

Matías Leonardo Cosentino
Jefe de Obras
MUNICIPALIDAD DE LINCOLN

UBICACION: Cocina

V03

CANTIDAD: 1

VENTANA

MODENA

Una hoja proyectante + paño fijo

Vidrios DVH 3+3 + Cam. 6mm + 4mm

Aluminio color blanco - Tipo: Aluar

Con premarco, contramarco, sellado y colocación

Las medidas externas son de abertura

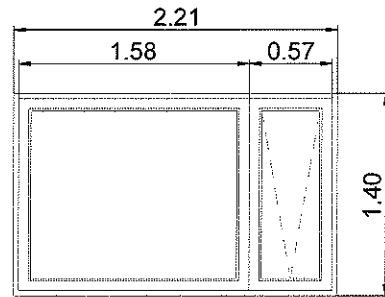

UBICACION: Office-Recep.

Pcorr

CANTIDAD: 1

1D

PUERTA EMBUTIR DE ALUMINIO

Perfiles linea MODENA con revestimiento pesado

Color blanco

Cajon incluido, lista para colocar

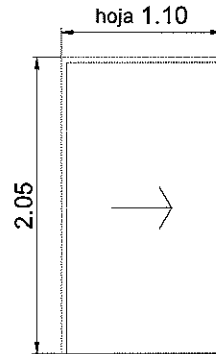

Matías Leizaola Quintino
Jefe de Obras
MUNICIPALIDAD DE LINCOLN

PLANTA DE ARQUITECTURA

Matías Leonardo Constantino
Jefe de Estudios
MUNICIPALIDAD DE LINCOLN

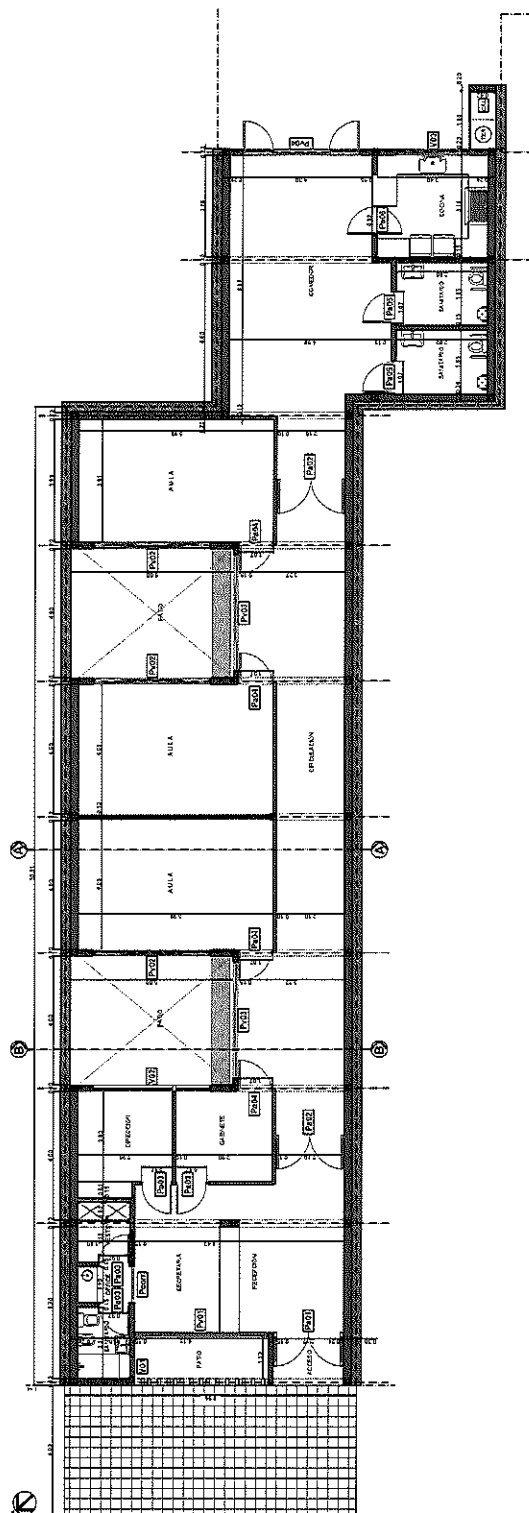

CIUDAD DE LINCOLN
CENTRO DE DIA

Plano:
Esc: 1.75

PLANTA DE ARQUITECTURA

SECRETARIA ACCION SOCIAL - DIRECCION DE VIVIENDA
Sec. Valeria Menna

N°
02

Mayo 2019

Lincoln
Municipalidad
de Valparaíso

Intendente
Dr. Salvador Sereno